



## La exposición “Bibliotecarias Audaces” en la “I Semana DocuFem 2024 - Mujer y Documentación” de la Universidad Complutense de Madrid



**Pedro Lázaro-Rodríguez**

Universidad Complutense de Madrid; Departamento de Biblioteconomía y Documentación  



**Alicia Sánchez-Díez**

Universidad Complutense de Madrid; Departamento de Biblioteconomía y Documentación  

**Sergio Alcázar-Ruiz**

Universidad Complutense de Madrid; Departamento de Biblioteconomía y Documentación  

**Alejandro P. Elvira**

Universidad Complutense de Madrid; Facultad de Ciencias de la Documentación  

**Ana-María Rodríguez-Romero**

Universidad Complutense de Madrid; Biblioteca de la Facultad de Ciencias de la Documentación  

<https://dx.doi.org/10.5209/RIBE.98560>

Recibido: 18/10/2024 • Aceptado: 23/10/2024

**ES Resumen:** En esta experiencia damos a conocer todo lo relacionado con la organización por parte del equipo DocuFem de la exposición “Bibliotecarias audaces: un recorrido de los logros de las profesionales de las bibliotecas a lo largo de la historia” en la Facultad de Ciencias de la Documentación de la Universidad Complutense de Madrid, en marzo de 2024. Narramos el origen de la exposición explicando el contexto en que se llevó a cabo (la I Semana DocuFem 2024 - Mujer y Documentación), los detalles técnicos y todo el proceso de la organización hasta el día de su inauguración. En las consideraciones finales reflexionamos sobre la necesidad y las implicaciones positivas para estudiantes y profesorado de visibilizar a bibliotecarias, mujeres y temas con perspectiva e igualdad de género en el área de la Biblioteconomía y la Documentación y los planes de estudios en Información y Documentación. También, damos a conocer las perspectivas y líneas de futuro del equipo DocuFem en lo que respecta a la organización de eventos y acciones sobre el tema. Por último, gracias a dar a conocer esta experiencia, aportamos posibilidades e ideas que pueden aprovecharse y ser útiles en la organización de futuras exposiciones y eventos por otras personas y grupos.  
**Palabras clave:** Bibliotecarias; Perspectiva de género; Igualdad; Género; Mujeres; Bibliotecas; Feminismo; Biblioteconomía; Documentación; DocuFem; Exposiciones; Eventos.

### ENG The “Bibliotecarias Audaces” exhibition during the ‘I Semana DocuFem 2024 - Mujer y Documentación’ at the Complutense University of Madrid

**Abstract:** We present all the details about the organization by the DocuFem team of the exhibition “Bibliotecarias audaces: un recorrido de los logros de las profesionales de las bibliotecas a lo largo de la historia”. This exhibition took place at the Faculty of Library Science of the Complutense University of Madrid in March 2024. We explain the origins of the exhibition and its thematic week context (I Semana DocuFem 2024 - Mujer y Documentación) providing technical details of the whole process leading up to the opening day. We share some thoughts and discuss the positive implications for students and teachers of making visible and promoting both female librarians and topics such as gender perspective and equality in the field of Library and Information Science. We also share our upcoming projects regarding the organization of new events on gender perspective and libraries and archives. Finally, we believe that by sharing our experience we provide valuable insights for the organization of events by other people and groups.

**Keywords:** Female librarians; Gender perspective; Equality; Gender; Women; Libraries; Feminism; Library science; Documentation; DocuFem; Exhibitions; Events.

**Sumario:** 1. Introducción. 2. Orígenes de la exposición. 3. Contexto. 4. La exposición. 5. Consideraciones finales. 6. Declaración de la contribución por autoría. 7. Referencias.

**Cómo citar:** Lázaro-Rodríguez, Pedro; Sánchez-Díez, Alicia; Alcázar-Ruiz, Sergio; P. Elvira, Alejandro; Rodríguez-Romero, Ana-María. (2024). La exposición “Bibliotecarias Audaces” en la “I Semana DocuFem

2024 - Mujer y Documentación” de la Universidad Complutense de Madrid. *Revista de Investigación sobre Bibliotecas, Educación y Sociedad*, 1, e98560. <https://dx.doi.org/10.5209/RIBE.98560>

## 1. Introducción

Entre el 4 y 15 de marzo del año 2024 se llevó a cabo la exposición “Bibliotecarias audaces: un recorrido de los logros de las profesionales de las bibliotecas a lo largo de la historia” en la Sala de Exposiciones de la Facultad de Ciencias de la Documentación de la Universidad Complutense de Madrid (UCM). La exposición en sí tiene a su vez un itinerario por diferentes lugares de España: se desarrolló y abrió por primera vez en 2018 en la Biblioteca Pública Municipal de La Laguna “Adrián Alemán de Armas” dirigida y comisariada por la directora de la biblioteca Elena Cotarelo Álvarez; en el año 2020, pasó por la Facultad de Comunicación y Documentación de la Universidad de Granada (UGR), esta vez con María Aguilar Soto como organizadora; para llegar en 2024 a la Facultad de Ciencias de la Documentación de la Universidad Complutense de Madrid con el equipo DocuFem en la organización (formado por Sergio Alcázar Ruiz, Pedro Lázaro Rodríguez, Ana María Rodríguez Romero, Alicia Sánchez Díez y Alejandro P. Elvira).

La exposición de 2024 en la Facultad de Ciencias de la Documentación de la UCM se llevó a cabo en el contexto de la I Semana DocuFem 2024 - Mujer y Documentación. Este evento, que fue más allá de las bibliotecas abriendo espacio para los archivos y más dimensiones de la Documentación, incluyó talleres sobre igualdad dirigidos especialmente a estudiantes y profesorado de la facultad, una charla con dos bibliotecarias audaces de la exposición, una sesión de cine y presentaciones de trabajos y proyectos con temática de igualdad y perspectiva de género.

En este trabajo en forma de experiencia nos marcamos el objetivo de dar a conocer todos los aspectos de la organización de la exposición “Bibliotecarias audaces” en su versión de 2024 en la UCM. De esta forma, nuestra experiencia puede servir de modelo para plantear y llevar a cabo en el futuro otras exposiciones, eventos y jornadas tanto del tema concreto de igualdad y perspectiva de género en Documentación como de la Biblioteconomía y la Documentación en general.

Para la consecución de este objetivo el trabajo se estructura en cinco secciones además de esta introducción, a saber: una segunda sobre los orígenes de la exposición que incluye su inicio en la Biblioteca Pública Municipal de La Laguna “Adrián Alemán de Armas”, su paso por la Facultad de Comunicación y Documentación de la UGR y un fundamento científico sobre el tema; una tercera sección para el contexto de la exposición (la I Semana DocuFem 2024 - Mujer y Documentación); una cuarta para la exposición en sí, tratando sobre la parte técnica, la preparación, la disposición y su inauguración y desarrollo; y una última sección a modo de consideraciones finales reflexionando sobre el impacto y la repercusión de la exposición, impresiones personales del equipo DocuFem y perspectivas de futuro.

## 2. Orígenes de la exposición

El origen de la exposición “Bibliotecarias audaces” en la UCM puede presentarse en cuatro momentos diferenciados. En primer lugar, en 2018 Elena Cotarelo Álvarez diseñó la exposición “Bibliotecarias audaces: un recorrido de los logros de las profesionales de las bibliotecas a lo largo de la historia” para la Biblioteca Pública Municipal de La Laguna “Adrián Alemán de Armas”. En segundo lugar, en 2020 María Aguilar Soto, profesora por entonces en el Departamento de Información y Documentación de la UGR, reproduce la exposición en la Facultad de Comunicación y Documentación de dicha universidad. María y Elena compartieron estudios en Biblioteconomía y Documentación allí.

En tercer lugar, en 2023 María Aguilar Soto plantea a Pedro Lázaro Rodríguez (profesor en el Departamento de Biblioteconomía y Documentación de la Facultad de Ciencias de la Documentación de la UCM) participar en el X Encuentro EDICIC Ibérico celebrado los días 23, 24 y 25 de octubre de 2023 en Madrid. Uno de los trabajos que presentaron lleva por título “Bibliotecarias audaces, la exposición: perspectiva de género en docencia en biblioteconomía y documentación”. Dado que este trabajo se basa en la exposición “Bibliotecarias audaces” desarrollando también un análisis sobre la falta de visibilización de las mujeres y la perspectiva de género en los planes de estudios y publicaciones académicas del área, cuentan también con la colaboración de Elena Cotarelo Álvarez. Además de la ponencia, el trabajo quedó publicado en la Revista EDICIC (Aguilar-Soto; Lázaro-Rodríguez y Cotarelo-Álvarez, 2023).

Por último, dado que el X Encuentro EDICIC Ibérico se celebró en la Facultad de Ciencias de la Documentación de la UCM, fue Pedro Lázaro Rodríguez quien se encargó de presentar la ponencia. Ese día, avisa a Ana Rodríguez-Romero, directora de la Biblioteca de la Facultad, invitándola a asistir a la ponencia porque intuye que puede tener interés en su contenido por afinidad temática. El origen de la exposición “Bibliotecarias audaces” en la UCM surgió en ese momento, tras la ponencia, en el que Ana comentó a Pedro que sería muy bueno traer la exposición a la Facultad; por el camino, se empezó a configurar un grupo con la profesora Alicia Sánchez Díez, que acababa de ser nombrada Delegada de la Decana para la Igualdad en la Facultad. Gracias a ello y ya a inicios de 2024, Sergio Alcaraz Ruiz y Alejandro P. Elvira se unieron al grupo y comenzamos a diseñar, como equipo DocuFem, la I Semana DocuFem 2024 - Mujer y Documentación en la Facultad, coincidiendo con el Día Internacional de la Mujer 8 de marzo y en la que se incluyó la exposición “Bibliotecarias audaces” en su versión de 2024 para la UCM.

La razón de realizar la exposición en la UCM tiene también un componente académico y científico para tratar de visibilizar la perspectiva de género y temas de igualdad en la disciplina de la Biblioteconomía y la

Documentación. Por ejemplo, Cano-Belmonte (2011) concluyó que en el área de Biblioteconomía y Documentación la producción científica de las mujeres es menor a la de los hombres pese al mayor número de profesoras. En un estudio más reciente, Bautista-Puig; Álvarez-Bornstein y Montesi (2023) detectan que el Objetivo de Desarrollo Sostenible (ODS) referido a la igualdad de género (ODS 5), no está presente en cinco planes de estudios de Información y Documentación ofertados por universidades y en dos lo está en niveles bajos.

Aunque existen ejemplos de acciones positivas llevadas a cabo en torno a la perspectiva de género en archivos con exposiciones y actividades (Corbo y Sola, 2016; Castro-García y Encinar-Romero, 2022; López-Casado, 2024) e iniciativas sobre centros de documentación y bibliotecas (Anitua-Vallés *et al.*, 2007; Muñoz-Muñoz y Argente-Jiménez, 2015), sigue siendo necesario mejorar en muchos aspectos. Por ejemplo, en el ámbito concreto de los archivos y la archivística, Codina-Canet y San-Segundo-Manuel (2016) incidieron en la necesidad de la creación de un sistema archivístico de fondos documentales y de un Centro de Archivo para salvaguardar el patrimonio documental del feminismo para superar el hecho de que las mujeres se encuentran menos representadas en los libros de historia por la precariedad de las fuentes primarias para el estudio precisamente de la historia y la memoria. Por su lado, en Codina-Canet (2020) y Codina-Canet y San-Segundo (2020), se concluye que en España no se han depositado fondos privados de mujeres y organizaciones feministas en bibliotecas universitarias ni en otros archivos de la administración, algo que sí ocurre en casos que analiza en Europa y Estados Unidos.

En un sentido similar, López-Rodríguez (2022) plantea la idea de un principio de transformación para incluir la perspectiva de género aún pendiente en los archivos, en la archivística y la gestión documental. Por su lado, en cuanto a centros de documentación y bibliotecas, Muñoz-Muñoz (2022) plantea que pese a que las mujeres han estado presentes como profesionales en las bibliotecas y centros de documentación, no ha supuesto que exista una conciencia para que se aplique una perspectiva de género en aquellas unidades de información que no sean especializadas, marcando el deber aunar esfuerzos y comprometernos con el empoderamiento de las mujeres.

A pesar de tratarse de una profesión altamente feminizada y de que el estudiantado de grados y másteres está compuesto mayoritariamente por mujeres (De-la-Moneda y Arroyo-Machado, 2022), solo se cuenta, en la UCM, con una catedrática de Biblioteconomía y Documentación, la primera en la historia del Departamento de Biblioteconomía y Documentación y de muy reciente nombramiento: María Teresa Fernández Bajón.

Con todo, aunque el análisis de la visibilidad e invisibilidad de las mujeres y la perspectiva de género en la disciplina de la Biblioteconomía y la Documentación podría ser más exhaustivo y completo, los trabajos mencionados permiten concluir que son necesarias nuevas iniciativas para mejorar en esos aspectos desde el punto de vista científico y también como contenido y herramienta dentro de los estudios en Información y Documentación; y eso es justo lo que sirvió de fundamento científico para plantear y llevar a cabo la exposición “Bibliotecarias audaces” en la UCM.

### 3. Contexto

La I Semana DocuFem 2024 - Mujer y Documentación se celebró entre el lunes 4 y el viernes 8 de marzo de 2024 con ocho bloques diferenciados entre sí pero relacionados en su temática. El cartel abreviado del programa puede verse en la Figura 1 y se publicó desarrollado en la página web de la Biblioteca de la Facultad de Ciencias de la Documentación de la UCM<sup>1</sup>.

Además, Alejandro P. Elvira, integrante del Equipo DocuFem, diseñó y dibujó personalmente el cartel de la semana más allá del programa (Figura 2). Se trata de una alegoría de la catalogación, mostrando una ficha catalográfica de la monografía “The machiavellian librarian: Winning Allies, Combating Budget Cuts, and influencing Stakeholders”.

El lunes 4 se inauguró la exposición “Bibliotecarias audaces”. Los discursos inaugurales corrieron a cargo de la Delegada del Rector para la Igualdad, Isabel Tajahuerce Ángel, miembro del Consejo del Instituto de Investigaciones Feministas de la Universidad Complutense de Madrid, directora de la Cátedra Extraordinaria de Valores Democráticos y Género y directora del Máster Violencia de Género; y de la Decana de la Facultad de Ciencias de la Documentación, María Olivera Zaldúa. También se contó con la presencia de la Directora del Departamento de Biblioteconomía y Documentación, María Antonia Ovalle Perandones y de la Vicedecana de Estudiantes y Extensión Cultural de la Facultad, Helena Carvajal González.

A continuación, Pedro Lázaro Rodríguez presentó la exposición. Tuvimos la suerte de poder contar con la presencia de Elena Cotarelo Álvarez que vino desde La Laguna para explicar cómo surgió la exposición en la Biblioteca Pública Municipal “Adrián Alemán de Armas” en 2018 y para realizar un primer recorrido guiado de la misma.

Ese mismo día, a las 12:00 horas, mantuvimos una charla abierta y debate con dos de las bibliotecarias audaces incluidas en la exposición: Marisa Mediavilla Herreros, precursora de la Biblioteca de Mujeres de Madrid, actualmente gestionada por el Instituto de las Mujeres del Ministerio de Igualdad (Mediavilla-Herreros, 2017) y Blanca Calvo Alonso-Cortés, que fue directora durante más de treinta años de la Biblioteca Pública de Guadalajara, firme detractora del canon por el préstamo en bibliotecas (Calvo-Alonso-Cortés, 2013).

El miércoles 6 de marzo se llevó a cabo el Taller “La Igualdad en la Universidad”, impartido por María López Vázquez, pedagoga y experta en igualdad y violencias de género, especializada en elaboración de materiales, planes de igualdad y protocolos de acoso. El taller fue dirigido tanto al estudiantado como al

<sup>1</sup> Acceso desde: <https://biblioteca.ucm.es/doc/programa-docufem-2024>

**BIBLIOTECA COMPLUTENSE**  
Ciencias de la Documentación

**DocuFem**  
Semana de las Mujeres  
2024

**Exposición Bibliotecarias audaces,** comisariada por el prof. Pedro Lázaro Rodríguez y Elena Cotarelo Álvarez, dir.ª de la Biblioteca Municipal de La Laguna  
Inauguración y visita guiada  
4 de marzo, 10.30 horas. Sala de Exposiciones de la Facultad  
Clausura: 15 de marzo, 10.30 horas

- El papel de la mujer en la Edad Media, a través del becerro de Santa María de Aguilar de Campoo (852-1230), por Silvia Arroyo Cascos
- Experiencias: Evolución del estatus e influencia de la mujer en la profesión archivística. El caso de la Comunidad de Madrid, por Clara García Dehesa

**Charlas con bibliotecarias audaces.** Marisa Mediavilla Herrereros y Blanca Calvo Alonso-Cortés, la Biblioteca de Mujeres y otras osadías  
4 de marzo, 12.00 horas. Aula B-22

**Taller La Igualdad en la Universidad,** impartido por María López Vázquez  
6 de marzo, 11.00 horas. Aula A-31

**Trabajos de investigación dirigidos con temáticas de igualdad**  
7 de marzo, 16.00 horas. Aula A-31

- Análisis de las bibliotecas en Afganistán: su papel en la resistencia de la mujer frente al movimiento Talibán y la censura, por Carlos García Galindo. Presenta: Pedro Lázaro Rodríguez
- Brecha de género y doctoras UCM (2012-2021), por Ana Cecilia Abregú Tineo

**El proyecto Letradas. Corpus de textos escritos por mujeres en España (1400-1900),** presentado por Belén Almeida Cabrejas y Delfina Vázquez Balonga.  
7 de marzo, 17.45 horas. Aula A-31

**Proyecto de intervención en la biblioteca Te has olvidado de...,** presentado por Laura García Sanz  
7 de marzo, 18.30 horas. Aula A-31

**8 de marzo. Día Internacional de las Mujeres**  
Proyección de película y debate posterior: **En el ojo del huracán (Storm Center, 1956)**  
11.00 horas. Sala de Conferencias de la Facultad  
**Debate,** 13.00 horas

Facultad de Ciencias de la Documentación, UCM  
c/ Santísima Trinidad, 37, 28010 Madrid

Organizado por: Pedro Lázaro Rodríguez, Alicia Sánchez Díez, Ana María Rodríguez Romero, Alejandro P. Elvira y Sergio Alcázar Ruiz

Figura 1. Cartel del programa sintetizado I Semana DocuFem 2024 - Mujer y Documentación.



Figura 2. Cartel diseñado por Alejandro P. Elvira.

profesorado y el PTGAS (Personal Técnico, de Gestión y de Administración y Servicios), y de hecho asistieron principalmente estudiantes y profesorado que optaron por ceder el tiempo de sus clases a aprender sobre los temas propuestos por Vázquez: el uso del lenguaje inclusivo y la detección y prevención del acoso en la universidad. El taller también presentó y explicó el II Plan de Igualdad y protocolo ante el acoso que la UCM aprobó recientemente y se terminó debatiendo sobre la desmitificación de la idea de que nuestra universidad, nuestras facultades y aulas están libres de violencias machistas.

El jueves 7 de marzo se dio voz a estudiantes y personas investigadoras que tuvieron tiempo y espacio para dar a conocer Trabajos de Fin de Grado, Máster y Tesis doctorales inspiradoras estableciendo sinergias entre las Ciencias de la Documentación y temas de igualdad, mujer, feminismo, acoso, censura, brecha de género, etc. Ese mismo día, las profesoras Belén Almeida Cabrejas y Delfina Vázquez Balonga presentaron el proyecto nacional de investigación “Letradas. Corpus de textos escritos por mujeres en España (1400-1900)”<sup>2</sup>; y la alumna Laura García Sanz dio a conocer su proyecto de intervención en la biblioteca “Te has olvidado de...” ganador del Premio Proyecto Igualdad UCM 2017 por fomentar el reconocimiento y visibilidad de autoras en el ámbito académico, su creatividad y originalidad innovadora conjugando técnicas de documentación con su difusión en las redes sociales, además de la posibilidad de llevarlo a cabo en las bibliotecas de la UCM. Un magnífico debate espontáneo cerró la jornada.

Por último, el viernes 8 de marzo se proyectó en la Sala de Conferencias de la Facultad la película “En el ojo del huracán” (en inglés *Storm center*), de 1956, dirigida por Daniel Taradash y con Bette Davis en el papel protagonista de bibliotecaria. Tras la proyección, hubo un debate moderado por Ana Rodríguez Romero, directora de la Biblioteca de la Facultad e integrante del equipo DocuFem organizador de la Semana.

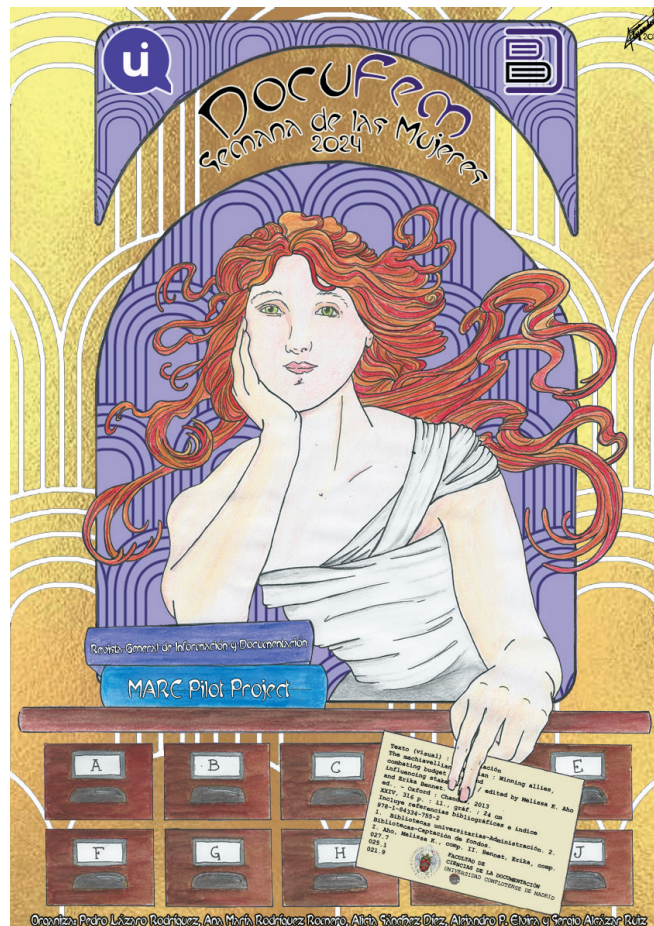
Aunque hemos hablado de una semana de eventos, la exposición “Bibliotecarias audaces” estuvo abierta hasta su clausura el viernes día 15 de marzo.

#### 4. La exposición

En el mes de diciembre de 2023 contactamos con Elena Cotarelo Alvarez por e-mail para ver si podíamos traer la exposición realizada en La Laguna. Elena nos animó a hacerlo de la misma forma que lo había hecho María Aguilar Soto para la UGR en 2020. La idea que nos transmitió y que queremos resaltar es la de que ella quería que la exposición llegase al mayor número de lugares posible. Para Elena, y es algo que compartimos desde el equipo DocuFem, era y es necesario visibilizar los logros de las bibliotecarias porque percibimos que en muchos casos y frentes de la Biblioteconomía y la Documentación están silenciadas e invisibilizadas.

Elena nos mandó para su firma un acuerdo de colaboración con la Biblioteca Pública Municipal de La Laguna especificando las condiciones del préstamo de los archivos digitales de la exposición. El acuerdo era amigable en todos los sentidos y el 18 de enero se lo devolvimos firmado. Un día después, Elena nos envió todos los archivos de la exposición en formato digital. Desde el equipo DocuFem empezamos a analizar posibilidades en diversos sentidos. Hablamos con María Aguilar Soto y exploramos la opción de una cesión de los materiales de la exposición de la UGR enviándolos a la UCM, pero esto suponía depender de trámites burocráticos entre facultades y departamentos que quizá se podían alargar en el tiempo. Además, los materiales impresos podrían dañarse en el envío. Desde ese momento, nos centramos en buscar opciones de impresión en Madrid.

Ana Rodríguez Romero, desde la dirección de la Biblioteca de nuestra Facultad, pidió presupuestos a varias imprentas. En ese momento contábamos con imprimir los materiales recibidos desde la biblioteca de La Laguna con las mismas dimensiones y materiales que en la exposición original. Los presupuestos que solicitamos en un primer contacto con las empresas reflejaban esto mismo. Aunque lo desarrollamos más adelante, la verdad es que tiempo después y analizando las condiciones físicas del espacio y el contexto de nuestra facultad, decidimos modificar el número de láminas a exponer y también los materiales y dimensiones de algunas de ellas. No obstante, contactar con diferentes empresas nos permitió filtrar las más viables de acuerdo a limitaciones del presupuesto.

En cuanto al gasto económico de la exposición, los elevados precios que nos presentaron las primeras imprentas a las que acudimos hicieron que en algunos momentos dudásemos de poder llevarla a cabo ya que solo se contaba con una pequeña parte del presupuesto de la biblioteca. Por todo ello, actuamos siempre con el precepto de optimizar al máximo la parte económica del gasto. En varias ocasiones comentamos incluso que, si teníamos que financiar la exposición por nuestra parte, los miembros del equipo DocuFem lo haríamos encantados. Aunque pueda resultar algo informal, la realidad es que sentíamos que traer la exposición y dar a conocer a las bibliotecarias audaces estaba por encima de la financiación que consiguiésemos o no; y si conseguirlo pasaba por autofinanciar la exposición, teníamos la disposición de hacerlo sin problema. Finalmente, se logró un presupuesto bastante ajustado para la impresión de todo el material y pudo ser asumido con la partida presupuestaria de la biblioteca.

Con los asuntos burocráticos más o menos encauzados, nos centramos en la parte física y técnica de la exposición: por un lado, empezamos a valorar y analizar las condiciones físicas de la sala donde se llevaría a cabo la exposición en nuestro caso; por otro lado, nos sobrevino la necesidad de reflexionar sobre la diferencia en cuanto al tipo de centro donde expondríamos nuestra versión de la exposición (una facultad de una universidad) con respecto al centro donde se diseñó la original (una biblioteca pública).

<sup>2</sup> Página web del proyecto accesible desde: <https://corpora.uah.es/letradas/>

El espacio en que se realizó la exposición es la Sala de Juntas de la Facultad de Ciencias de la Documentación de la UCM, situada en la primera planta, entre las dos alas del edificio (Figura 3). Se trata de una sala rectangular de 11x4 m, con puertas de acceso en los lados menores y dos ventanas en cada uno de los lados mayores. El acceso principal se realiza por la entrada norte (en la Figura 3, esta entrada se sitúa a la derecha en la figura superior) precedido por un recibidor que conecta con la escalera y la sala de conferencias. El secundario cuenta con acceso directo al ascensor, permitiendo el paso a personas con problemas de movilidad. La doble entrada se debe tener en cuenta a la hora de diseñar el recorrido discursivo ya que permite iniciarlo en dos puntos diferentes.



Figura 3. Plano de la sala y del equipamiento. Dibujo de Alejandro P. Elvira.

La sala cuenta con cuatro atriles expositores (1, 2, 3, 4 en la Figura 3) de 47x58 cm y cuatro expositores de cajonera (a, b, c, d) de 160x70 cm con panel de 160x190 cm. En las paredes se sitúan raíles con cables que permiten la colocación aérea de láminas o cuadros. Finalmente, se cuenta con dos expositores de 165x75 cm, que denominaremos mostradores. La distribución habitual es la mostrada en la Figura 3, con los dos mostradores alternando entre el centro de la sala (creando un recorrido circular) o en el recibidor. De esta manera las exposiciones pueden dividirse en tres niveles (que pueden corresponder a distintas líneas temáticas): los aéreos con los raíles, los atriles y expositores con panel y los dos mostradores libres.

Para esta exposición se contó con una fila de mesas con sillas en la parte central, dejando los dos mostradores en el recibidor. El grupo de investigación FOTODOC prestó dos caballetes para láminas de A2, en los que se colocaron el cartel de la exposición y el de las jornadas.

Por otro lado, debatimos sobre el interés de adaptar el contenido de la exposición al contexto concreto de una Facultad de Ciencias de la Documentación de una universidad pública de Madrid. Tomamos la decisión de añadir más bibliotecarias audaces siempre respetando el objetivo e intención de la exposición original. Aquella incluía, por ejemplo, un bloque concreto sobre bibliotecarias escolares. Tras analizarlo, decidimos sustituirlo para incluir a bibliotecarias de otros ámbitos.

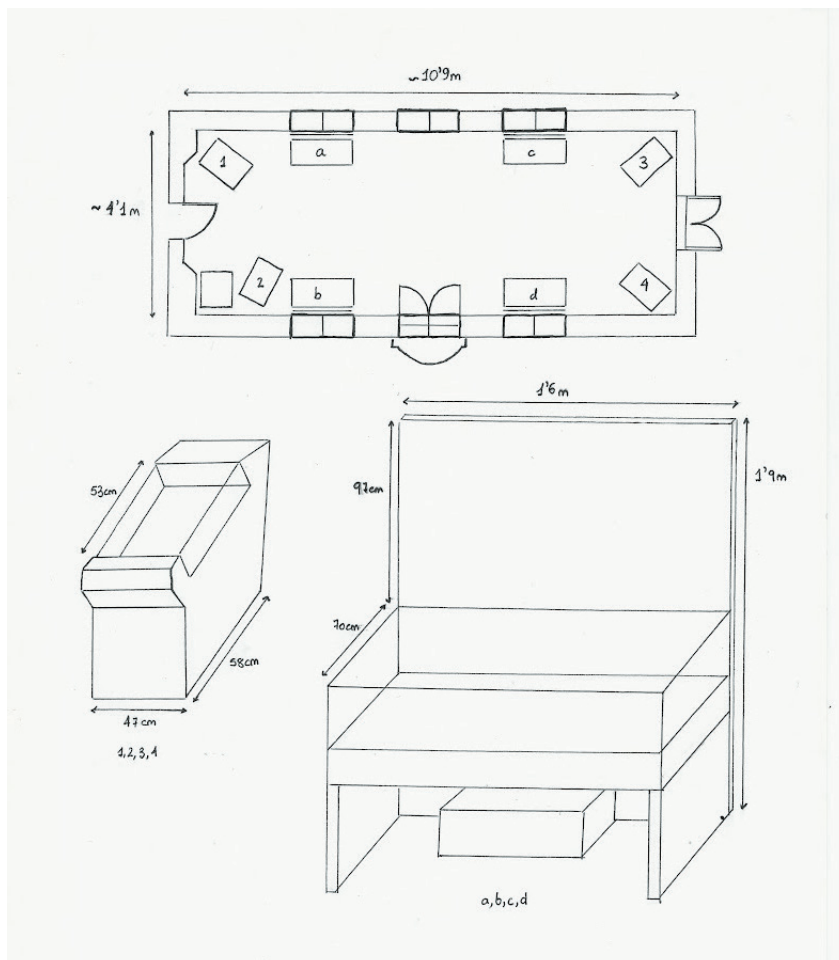
Concretamente añadimos láminas para Alicia Girón García, primera mujer en dirigir la Biblioteca Nacional de España; Francesca Bonnemaison i Farriols, que puso en funcionamiento la primera biblioteca para mujeres de Europa en Barcelona con especial atención a las mujeres trabajadoras (Muñoz-Carrilero y Oriola-Tarragó, 2020); Enriqueta Martín Ortiz de la Tabla, bibliotecaria de la Residencia de Señoritas de Madrid que dirigió cursos de biblioteconomía en la Residencia (Rodríguez-Toajas, 2013) y autora de libros como Reglas de Catalogación y Bibliotecas (Martín-Ortiz-de-la-Tabla, 1948); las Book Women, un grupo de mujeres a

caballo que en el contexto de la Gran Depresión llevaban libros a las comunidades aisladas de las montañas de Kentucky (Boyd, 2007); y de Marisa Mediavilla Herreros y Blanca Calvo Alonso-Cortés, ya mencionadas en esta experiencia y con quienes además pudimos contar en una charla tras la inauguración de la exposición como parte de la I Semana DocuFem.

En base a las condiciones físicas y de contexto mencionadas, idealmente concluimos como mejor posibilidad para la exposición lo siguiente: en los mostradores del hall incluiríamos las láminas de portada más grandes: una presentación en texto de la exposición y un mapa del mundo con todas las bibliotecarias audaces de la exposición original de La Laguna. Ya dentro de la sala, utilizaríamos el nivel de espacio aéreo para colgar láminas de bibliotecarias audaces de la exposición original con los aportes nuevos tratando de ordenar todo cronológica y geográficamente. En las láminas se incluía una imagen y un texto biográfico explicativo.

El recorrido estaría diseñado para comenzar desde la puerta principal del acceso del hall, pero igualmente se podría comenzar desde la puerta secundaria más próxima al ascensor. Por último, en los atriles, expositores y paneles incluiríamos a bibliotecarias que quisiéramos destacar, junto con materiales y útiles complementarios que pudimos obtener de la biblioteca de la universidad (por ejemplo, recortes de prensa, libros sobre las bibliotecarias audaces, sus propias publicaciones, objetos bibliotecarios antiguos como ficheros de catálogo, etc.).

A inicios de la semana del 26 al 1 de febrero de 2024, imprimimos las láminas en papel FOAM 3mm y otros materiales complementarios en formatos A4 y A3. También, imprimimos carteles de la exposición (Figura 4) y de la I Semana DocuFem en estos formatos y en A5 para repartirlos y darlo a conocer.



Figura 4. Cartel diseñado para la exposición "Bibliotecarias Audaces"

La difusión de la exposición se realizó también por la página web de la biblioteca y por sus perfiles de redes sociales como X<sup>3</sup> e Instagram<sup>4</sup>. Desde las cuentas de la Facultad y de la Biblioteca Complutense se hizo eco de la exposición ampliando y amplificando su difusión. Las actividades de la I Semana DocuFem, incluida la exposición, se difundieron a través de los canales propios de la Unidad de Igualdad de la UCM<sup>5</sup>; y también por la lista de distribución BIBMUJ de RedIRIS (lista de distribución de información de la Red de

<sup>3</sup> Acceso desde: <https://x.com/BiblioDocUCM>

<sup>4</sup> Acceso desde: <https://www.instagram.com/bibliodocumentacionucm/>

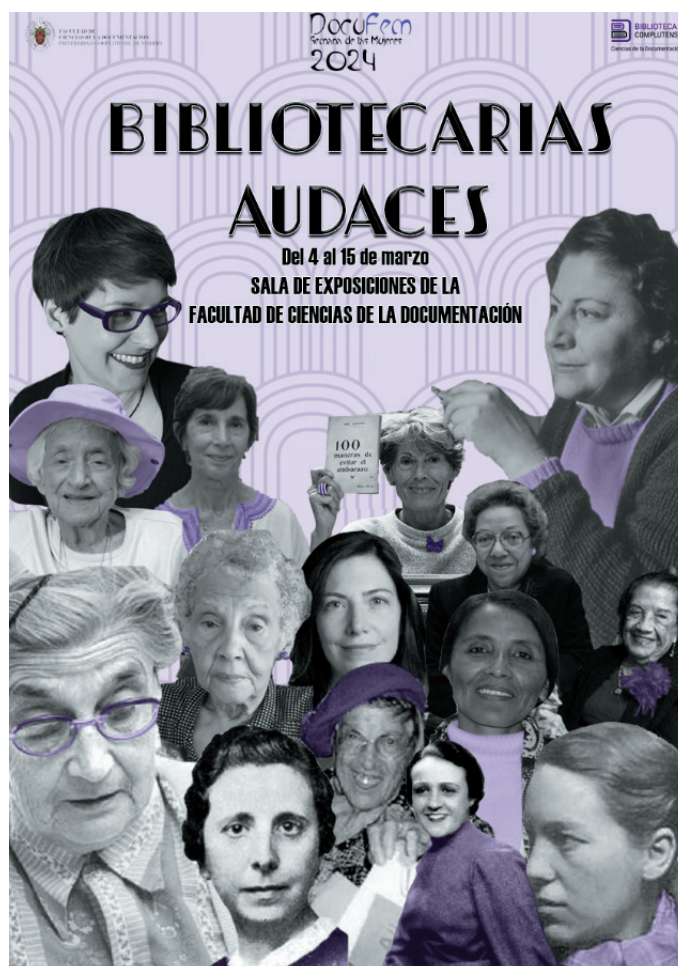
<sup>5</sup> Acceso desde: <https://www.ucm.es/unidaddeigualdad/>

Centros de Documentación y Bibliotecas de Mujeres y de otros centros y personas interesadas en información y recursos relacionados con mujeres y género) y por el Grupo Ángela (grupo de profesionales de bibliotecas, archivos y centros de documentación que toma su nombre en honor a Ángela García Rives, primera bibliotecaria española en 1913 y bibliotecaria audaz incluida en la exposición)<sup>6</sup>.

Con un cierto grado de incertidumbre, solucionando pequeñas contrariedades e imprevistos en directo e implementando ideas nuevas que nos fueron surgiendo como, por ejemplo, la de incluir un mural en papel con un bolígrafo para que las personas que vinieran a la exposición pudieran añadir a más bibliotecarias audaces, el viernes 1 de febrero lo pasamos organizando y dejando lista la exposición para la inauguración del lunes día 4 hasta su clausura el día 15 del mismo mes.

## 5. Consideraciones finales

Nuestra valoración del desarrollo de la exposición y del impacto y la repercusión que conseguimos es muy positiva. En el día de la inauguración sentimos un lleno en la sala con la presencia de Elena Cotarelo Álvarez desde la biblioteca de La Laguna en la que se inició todo y también con la presencia de bibliotecarias audaces como Marisa Mediavilla Herreros y Blanca Calvo Alonso-Cortés, para el equipo DocuFem historia pero también presente de los logros de bibliotecarias en España.

Asistieron también personas y autoridades tanto a nivel de departamentos, facultades, bibliotecas como de la universidad en sí, de quienes recibimos más de una felicitación. De igual forma, el día de la inauguración no solo contamos con la presencia de estudiantes del Grado en Información y Documentación y del Máster en Gestión de la Documentación, Bibliotecas y Archivos, sino de vecinos y vecinas del barrio en el que se sitúa la Facultad (Chamberí), personas usuarias de la biblioteca pública cercana al centro, bibliotecarios de otras instituciones, etc.; y dado que la exposición estuvo abierta dos semanas, algunas profesoras y profesores aprovechamos para recorrer la exposición en tiempo de las clases dando a conocer su contenido y la historia invisibilizada de muchas de las bibliotecarias audaces.

Además, durante las dos semanas que estuvo abierta la exposición, planteamos la opción de implementarla en formato de página web en la página de la Biblioteca de la Facultad. Para ello, contamos con la ayuda de Carlos Gutiérrez López quedando los contenidos de la exposición publicados de forma virtual<sup>7</sup>. De esta manera, la exposición está actualmente disponible públicamente y puede ser visitada y utilizada, por ejemplo, en asignaturas y planes de estudios de Biblioteconomía, Información y Documentación, para mejorar el conocimiento que se transmite sobre igualdad y perspectiva de género y la igualdad, e incluso por bibliotecas y cualquier persona con interés en visibilizar y trabajar el tema.

En lo relacionado con las dificultades y retos que tuvimos que superar durante el proceso de organización de la exposición, queremos destacar el del presupuesto y el espacio con el que se contó. Para varias personas del equipo DocuFem era la primera vez que organizábamos una exposición. Aunque teníamos la predisposición de cubrir personalmente los gastos, la realidad es que contar finalmente con recursos económicos y apoyo institucional nos permitió superar la indecisión y la inquietud sobre cómo proceder en aspectos relacionados con los materiales, las impresiones de las láminas e incluso con las invitaciones de personas que acudieron a la inauguración y que participaron también en la I Semana DocuFem - Mujer y Documentación.

En un sentido similar, aprendimos que es necesario tener en cuenta las dimensiones y las características del lugar donde se va a realizar una exposición. En nuestro caso, la Sala de Exposiciones de la Facultad de Ciencias de la Documentación de la UCM presenta unas dimensiones más limitadas que el lugar de la exposición llevada a cabo en 2019 en La Laguna y en 2020 en la Universidad de Granada. Por ello, tuvimos que redimensionar los tamaños de las láminas de portada de la exposición ya que superaban el espacio disponible en los mostradores del hall. En estos aspectos, fueron esenciales los conocimientos de Sergio Alcaraz Ruiz y Alejandro P. Elvira por su experiencia en la organización de otras exposiciones.

Gracias a la organización de la exposición y de la I Semana DocuFem, quedó conformado de manera más abierta que cerrada y más informal que formal lo que en esta experiencia hemos llamado Equipo DocuFem. Uno de los proyectos que ha salido adelante desde marzo de 2024 es el Observatorio DocuFeM (Equipo-DocuFeM, 2024), un sitio web con noticias y ciencia sobre bibliotecas y archivos y temas de igualdad, diversidad, feminismo, perspectiva de género, puntos violeta, etc.<sup>8</sup> El Observatorio DocuFeM cuenta también con perfil en la red social Mastodon<sup>9</sup>. Además, tenemos la idea proyectada de organizar una jornada en la Facultad para el Día Internacional de la Eliminación de la Violencia contra la Mujer que se celebra el 25 de noviembre y de organizar lo que será la II Semana DocuFem en marzo de 2025.

Estas y otras actividades, que sin duda se idearán por el Equipo DocuFem, surgen de la conformación de un grupo creado desde la espontaneidad, por unas personas inquietas y comprometidas con lo social, con lo comunitario y, especialmente, con las mujeres y la igualdad, que, desde la responsabilidad con la enseñanza-aprendizaje y el rigor científico que debe prevalecer en el marco universitario, han sido conscientes de sus fortalezas y han sabido trabajar conjuntamente, sin miedo a utilizar formas disruptivas para la visibilización de una realidad muchas veces infrarrepresentada. Todas las personas del grupo estamos contentas y satisfechas por el trabajo realizado y tenemos muchas ganas de continuar avanzando con nuevas iniciativas y proyectos.

<sup>6</sup> Acceso desde: <https://groups.google.com/g/grupoangela1913/about>

<sup>7</sup> Acceso desde: <https://biblioteca.ucm.es/doc/bibliotecarias-audaces>

<sup>8</sup> Acceso desde: <https://observatoriocdocufem.pedrolr.es>

<sup>9</sup> Acceso desde: <https://mastodon.social/@observatoriocdocufem>



## 6. Declaración de la contribución por autoría

Pedro Lázaro-Rodríguez, Alicia Sánchez-Díez, Sergio Alcázar-Ruiz, Alejandro P. Elvira y Ana-María Rodríguez-Romero han contribuido en igual grado en los roles de la taxonomía CRediT referidos a la conceptualización, curación de datos, adquisición de fondos, investigación, metodología, administración del proyecto, recursos, supervisión, validación, visualización, redacción (borrador original) y redacción (revisión y edición). Por la naturaleza de la experiencia y el trabajo, no hubo que atender a lo relacionado a los roles de análisis formal y software.

## 7. Referencias

- Aguilar-Soto, María; Lázaro-Rodríguez, Pedro; Cotarelo-Álvarez, Elena. (2023). Bibliotecarias audaces, la exposición. perspectiva de género en docencia en biblioteconomía y documentación. *Revista EDICIC*, 3(3), pp. 1-16. <https://doi.org/10.62758/re.v3i3.254>
- Anitua-Vallés, Estibaliz; Argente-Jiménez, Montse; China-Meseguer, Antonio-Manuel; Daza-Bonachela, Aurelia. (2007). Bibliotecas de mujeres: unas grandes desconocidas. *Mi biblioteca*, 3(9), pp. 106-115. <https://gredos.usal.es/handle/10366/120133>
- Bautista-Puig, Núria; Álvarez-Bornstein, Belén; Montesi, Michela. (2023). Evaluación de la integración de los objetivos de desarrollo sostenible en los planes de estudio de información y documentación. *Revista EDICIC*, 3(4), pp. 1-12. <https://doi.org/10.62758/re.v3i4.241>
- Boyd, Donald C. (2007). The Book Women of Kentucky: The WPA Pack Horse Library Project, 1936-1943. *Libraries & the Cultural Record*, 42(2), pp. 111-128. <https://muse.jhu.edu/article/216892>
- Calvo-Alonso-Cortés, Blanca. (2013). La fe del carbonero también mueve montañas. *Peonza: Revista de literatura infantil y juvenil*, 106, pp. 13-19. <https://revistaribes.es/short/98560e1>
- Cano-Belmonte, Margarita. (2011). Análisis de género y productividad científica de las profesoras españolas del área de Biblioteconomía y Documentación. *Cuadernos de Gestión de Información*, 1, pp. 29-34. <https://revistas.um.es/gesinfo/article/view/207501>
- Castro-García, Noelia; Encinar-Romero, Pilar. (2022). Difusión archivística y perspectiva de género: la exposición virtual «Mujeres y maestras del Archivo del Reino de Galicia». En Benayas-García, Irene; Bermejo-Martínez, María-de-la-Hoz; García-Santolaya, Lucía-E. (eds.); Cedenilla-Paredes, María; de-Lucas-Vegas, Rafael; Sierra-Blas, Verónica (dir.). *Mujeres: espacios y tiempos: XIV Jornadas de Castilla-La Mancha sobre investigación en archivos: actas 2019* (pp. 805-822). Archivo Histórico Provincial de Guadalajara. 9788409373611. <http://hdl.handle.net/10017/51972>
- Codina-Canet, María-Adelina. (2020). Bibliotecas universitarias ¿A favor de la memoria y la preservación digital del patrimonio del feminismo? *Seminario Hispano-Brasileño de Investigación en Información, Documentación y Sociedad 2020*. <https://revistaribes.es/short/98560e2>
- Codina-Canet, María-Adelina; San-Segundo, Rosa. (2020). Allied academic libraries to preserve the cultural heritage of feminist organizations in digital repositories. *Journal of Digital Media & Interaction*, 3(7), pp. 145-160. <https://revistaribes.es/short/98560e3>
- Codina-Canet, María-Adelina; San-Segundo-Manuel, Rosa. (2016). Propuesta de un Centro de Archivo del Feminismo tras el análisis de los fondos documentales del Movimiento Feminista. *Revista Española de Documentación Científica*, 39(1), e117. <https://doi.org/10.3989/redc.2016.1.1245>
- Corbo, Araceli; Sola, Belén. (2016). Mujeres y archivos : Feminismos León: de la buhardilla a la insumisión transfeminista. *Archivamos*, 101, pp. 58-59. <https://publicaciones.acal.es/archivamos/article/view/830>
- De-la-Moneda, Mercedes; Arroyo-Machado, Wenceslao. (2022). Las cifras de la enseñanza universitaria en Información y Documentación en España: 2022. *Anuario ThinkEPI*, 16. <https://doi.org/10.3145/thinkepi.2022.e16a22>
- Equipo-DocuFeM. (2024). *Observatorio DocuFEM: Noticias y ciencia sobre bibliotecas y archivos y temas de igualdad, diversidad, feminismo, perspectiva de género, puntos violeta, etc.* OSF Project. <https://doi.org/10.17605/OSF.IO/GBTF>
- López-Casado, Laura. (2024). Building a Feminist and Activist Archive: Challenges, Discussions, and Reflections. *Feminist Media Histories*, 10(2-3), pp. 271-282. <https://doi.org/10.1525/fmh.2024.10.2-3.271>
- López-Rodríguez, Olimpia. (2022). Archivística y perspectiva de género: reflexiones para una transformación pendiente. En Benayas-García, Irene; Bermejo-Martínez, María-de-la-Hoz; García-Santolaya, Lucía-E. (eds.); Cedenilla-Paredes, María; de-Lucas-Vegas, Rafael; Sierra-Blas, Verónica (dir.). *Mujeres: espacios y tiempos: XIV Jornadas de Castilla-La Mancha sobre investigación en archivos: actas 2019* (pp. 75-98). Archivo Histórico Provincial de Guadalajara. 9788409373611. <http://hdl.handle.net/10017/51972>
- Martín-Ortiz-de-la-Tabla, Enriqueta. (1948). *Bibliotecas*. Madrid: S.A.P.Y.L. <https://ucm.on.worldcat.org/oclc/1024662746>
- Mediavilla-Herreros, Marisa. (2017). Biblioteca de mujeres. *Revista de escritoras ibéricas*, 5, pp. 153-159. <https://doi.org/10.5944/rei.vol.5.2017.20735>
- Muñoz-Carrilero, Raquel; Oriola-Tarragó, María. (2020). Biblioteca Francesca Bonnemaison, la biblioteca feminista. *BiD: Textos universitaris de biblioteconomia i documentació*, 44. <https://bid.ub.edu/es/44/oriola.htm>
- Muñoz-Muñoz, Ana-María. (2022). Perspectiva de género en Bibliotecas y Centros de Documentación. En Fundación Olga Gallego (ed.). *Memoria documental de Galicia: as mulleres a información e os centros da memoria: Actas das xornadas organizadas pola Fundación Olga Gallego e por BAMAD-Galicia. Asociación de profesionais de Arquivos, Bibliotecas, Museos e Centros de Documentación de Galicia* (pp. 24-

39). Santiago de Compostela: Fundación Olga Gallego; BAMAD-Galicia. 9788409454914. <https://revistaribes.es/short/98560e4>

Muñoz-Muñoz, Ana-María; Argente-Jiménez, Montse. (2015). La formación de las bibliotecarias y las bibliotecas de mujeres en España. *Revista General de Información y Documentación*, 25(1), pp. 47-68. [https://doi.org/10.5209/rev\\_RGID.2015.v25.n1.48983](https://doi.org/10.5209/rev_RGID.2015.v25.n1.48983)

Rodríguez-Toajas, Alba. (2013). *Mujeres y trabajo: la feminización de la profesión bibliotecaria* [Trabajo Fin de Máster, Universidad Complutense de Madrid]. <https://revistaribes.es/short/98560e5>