

## Apéndice 8

# TERRA SIGILLATA EN EL ESTANQUE MONUMENTAL DE MONT BEUVRAY

Josep Montesinos i Martínez\*

### INTRODUCCION

La ciudad gala de Bibracte llegó a ver la llegada de productos del mundo romano: ánforas, cerámica campaniense y terra sigillata, entre otros. El estudio de estos materiales, junto con los propiamente galos, permitirá analizar sus gustos culinarios y artísticos, las diversas producciones, las corrientes comerciales, en suma, acercarnos a las formas de vida de sus habitantes. Durante las excavaciones realizadas en Mont Beuvray, campaña de 1987, por el equipo franco-español se localizó lo que se ha venido denominando "Estanque Monumental". El estudio global del mismo es motivo del presente libro, ocupándonos en las siguientes páginas en el análisis del pequeño conjunto de Terra Sigillata que apareció entre los materiales que lo rellenaban (Almagro-Gorbea - Gran Aymerich 1990); acercándonos a su estudio pretendemos contribuir al aislamiento cronológico del mismo, así como el análisis de su relación con el monumento y con el resto del yacimiento.

La Terra Sigillata estaba constatada desde las excavaciones antiguas; Bulliot (1899) y Déchelette (1904, 1904a) ponen a la luz diversos materiales entre los que se encuentran estos tipos cerámicos; los sellos inventariados por los anteriores autores fueron incluidos en el *Corpus Vasorum Antiquorum* (Oxé-Comfort 1968).

La cerámica sigillata itálica es un elemento importante para la datación de los yacimientos augusteos en Galia y Germania; está presente en Mont Beuvray sólo en la producción de primera época, y su presencia o no en el sitio, por comparación con campamentos del limes, sirvió para aportar datos cronológicos a la misma (Oswald-Pryce 1920, entre otros).

Con el objeto de analizar e identificar tipos, variedades y cronología estudiamos las piezas en relación a la visión tipológica de conjunto que aporta el *Conspectus Formarum* (Ettlinger et alii 1990), así como los trabajos de Goudineau (1968), Fellman, Hayes (1973), las tipologías de los campamentos de Haltern y Oberaden, y de cuantos datos colaboren a su delimitación.

A continuación inventariamos y estudiamos las piezas de Terra Sigillata aparecidas entre los materiales de relleno del Estanque Monumental.

### FORMAS LISAS

1) Frag. borde de catillus. Pasta rosa rojiza; barniz marrón, que ha saltado en parte. Al perfil le falta el labio colgante, pues sólo queda la parte superior de éste. Borde marcado interiormente, división interna de la pared.

2) Dos frags. que unen, de copa con 11 cms. de diámetro en la boca. Pasta rosa anaranjada; barniz marrón, es una fina película que ha saltado en parte. División en la pared interna; borde colgante, con labio elevado.

3) Varios fragmentos que dan perfil completo de copita con una altura de 5'3 cms. y un diámetro en la boca de 7'5 cms. Con borde fino, curvo y dividido tanto interior como exteriormente, al exterior lleva dos bandas de ruedecilla; labio redondeado y marcado. Pared muy oblicua; en un solo movimiento; pie de sección triangular. Marca en fondo interno: FELIX/FECI(T).

4) Dos fragmentos de base, que unen, dando un diámetro en el pie de 7 cms. Pasta rosa asalmonada y barniz marrón claro.

5) Frag. de base con 6 cms. en el pie. Pasta rosa anaranjada; barniz marrón claro.

6) Dos frags. de base de plato. Pasta rosa pálida; barniz marrón claro.

7) Frag. base de plato. Pasta rosa pálida; barniz marrón compacto y homogéneo; base con 9 cms. de diámetro.

El fragmento de catillus, pieza nº 1, a pesar de la fragmentación y carencia de parte del labio, apreciamos que se trata de una pieza perteneciente a la Forma 12 del *Conspectus Formarum*, ciertamente semejante a algunos subtipos con labio colgante no muy desarrollado, 12.1.3 (Ettlinger et alii 1990, Tafel 11). Es el tipo 17 de Goudineau, en concreto semejante al de Bolsena (Goudineau 1968, p. 291a). Estos perfiles están relacionados con los del Servicio I de Haltern, tipo 1; Fellman lo incluye en su tipo Ib con una datación entre 20-10 a. de C.; la cronología de aparición propuesta por Goudineau se sitúa hacia el 12 a. de C.

A la forma 14 (Ettlinger et alii 1990, Tafel 13) pertenece nuestra pieza nº 2, semejante a 14.1.3. Es de tipo Goudineau 18, que es la forma 7 de Haltern,

\* Departamento de Historia Antigua. Universidad de Valencia.

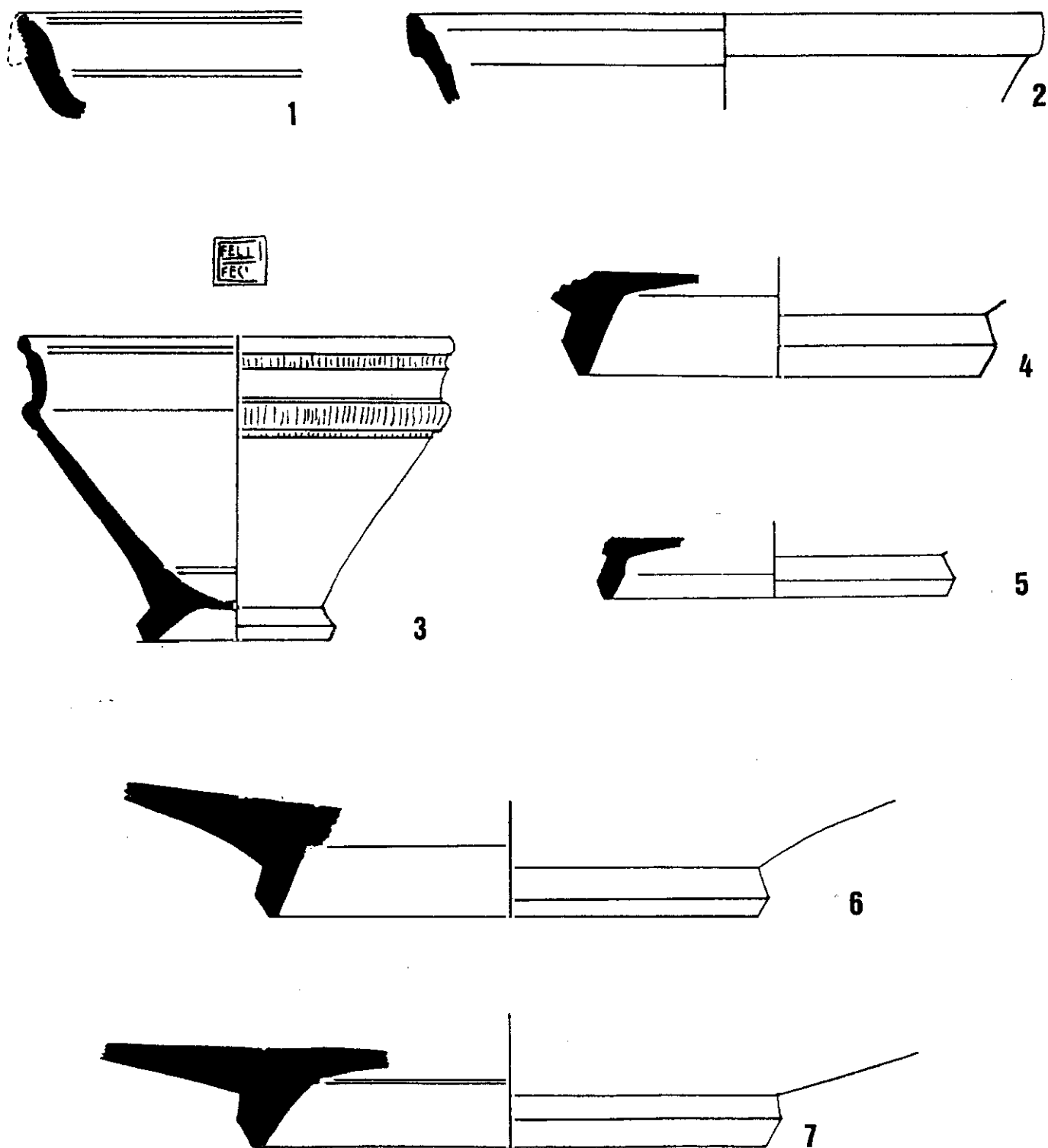

Fig. 8.1.—Fragmentos de terra sigillata italica del interior del Estanque (Escala 1:1).

del Servicio I, es la pieza más difundida de este servicio (Goudineau 1968, p. 291); tipo 5 en Oberaden, muy abundante en este último yacimiento. Para Fellman se incluye en su grupo Ie, con una datación entre 12-1 a. de C., pudiendo ser contemporáneo del principio del desarrollo del Servicio II de Haltern (Goudineau 1968 p. 19). La cronología para el principio de su fabricación que aporta Goudineau viene referida hacia el 12 a. de C. La forma, de origen itálico, también está constatada su fabricación en la Galia del sur entre el 20-10 a.

C. aunque con una difusión regional, en concreto en Bram y Narbonne (Passelac 1986, p. 48, p. 53).

La copita nº 3 pertenece a la Forma 22 (Ettlinger et alii 1990, Tafel 20), el fondo semejante al subtipo 22.3.1, y el perfil de la pared y borde entraría en el 22.5.1.; en Haltern sus cantidades relativas sugieren que fueron producidas y usadas junto al plato Forma 12 (Ettlinger et alii 1990, p. 90). Pertenece al Servicio II de Haltern, tipo 8. Es ya una forma de las denominadas clásicas por Goudineau, su tipo 27 de la Serie A;

los ejemplares más antiguos carecen de la división interna en la mitad de la pared (Goudineau 1968 p. 22). Destaca en nuestra copa la poca estilización del pie, que es muy grueso para la generalidad de la forma, no obstante sí que se localizan copas de este tipo con pies más gruesos, como algunos productos de Ateivs en Haltern (von Schnurbein 1982, Tafel 45 n° 971, Tafel 52 n° 1149 y 1151). Son los productos itálicos más numerosos de todos los encontrados en Haltern, téngase en cuenta las cronologías de este yacimiento entre 12 a. C. y 9 d. C. El borde de nuestra pieza es muy semejante al de Oberaden, tipo 8A, siendo en este último yacimiento muy poco numerosas, luego se sitúan en fecha próxima al abandono del campo, la cronología del yacimiento va desde el 12 al 9 u 8 a. de C. En Bolsena estas piezas tienen una fecha de aparición entre 10-8 a. C. (Goudineau 1968 p. 298). A este tipo Hayes (1973) le da el número 16 de sus formas en Corinto y una cronología hasta el 30 d. C., pero para las variantes más antiguas, como es el caso de la nuestra, las sitúa entre el 12 a. C. y el 5 d. C. (Hayes 1973, Tabla 1).

Respecto a los pies, los números 6 y 7 pertenecen a platos, y todos ellos los incluiríamos dentro del segundo estadio de Goudineau (1968 pp. 240 y 241) caracterizados por el perfil triangular y en general con tendencia a la elevación, eje de sección oblicua; cronológicamente pertenecen al período de mayor difusión en la sigillata itálica, el momento del Servicio II de Haltern. Los números 4 y 5 son dos formas de copas, sin atavernos, dado lo fragmentario de las piezas, a identificar tipo.

## MARCAS DE ALFARERO

8) Fragmento de fondo, probablemente se trata de una copita del Servicio II de Haltern, en concreto la Forma 22, es el tipo Goudineau 27. Cartela rectangular: ATEI (Oxé-Comfort 1968, 144).

9) Frag. de fondo con pasta salmón clara; barniz marrón claro. Fragmento muy deteriorado y de difícil lectura, en fondo interno parte de una cartela fragmentada por el final: P.A--, se trata de P. Attivs (Oxé-Comfort, 209).

10) Sobre fondo interno de la copa n° 3. Sello cuadrangular tipo 9, a doble línea: FELI(X)/FECI(T). Oficina sin origen determinado, según el Corpus (Oxé-Comfort 1968, 686).

11) Frag. de fondo con pasta rosa salmón; barniz marrón claro compacto. Cartela rectangular con extremos redondeados, incompleta: --- MEMMI. Se trata del aretino C. Memmivs (Oxé-Comfort 1968, 984).

Respecto a las marcas de alfarero, la n° 8 lleva la firma Ateivs, es ésta una/unas oficina con amplia problemática. Se tiene constatado su taller en la via Nardi de Arezzo, pero pronto tiene abiertas sucursales en Italia y Galia, Pisa y Lyon concretamente. La forma que aparece en nuestra marca se la data generalmente en la segunda mitad del reinado de Augusto (Oxé-Comfort 1968, p. 44 s.). En los últimos 20 años del reinado de Augusto se asiste a una llegada masiva de productos de Ateivs al mercado galo, está constatada su abundancia en el Languedoc mediterráneo (Martin-

Garnier 1977, nota 14; Fiches 1972, p. 261). Pero se hace difícil distinguir los sellos y productos originarios de Italia de aquellos que son fabricados en la Galia, desde antes del final del reinado de Augusto (Comfort, Terra Sigillata, en Enciclopedia dell'arte antica classica e orientale p. 18).

Firma Atei semejante a la nuestra aparece en Haltern con procedencia de Pisa (von Schurbein 1982, Tafel 73, n° 137, 150, p. 141 y 146), en la misma publicación aparecen otros sellos semejantes (Tafel 73, n° 138, 142, 144, 145) alguno de ellos, analizado químicamente, indica procedencia de Lyon. Efectivamente en el centro de producción de Lyon se constata la existencia de una oficina ateiana, aunque no en la Muette exactamente, localizándose su presencia, además de en Haltern, en piezas de Strasbourg (Picon-Garnier 1974).



Fig. 8.2.—Marcas de terra sigillata itálica (Escala 1:1).

No podemos pasar por alto los análisis del material de Ateivs en Haltern que da los siguientes resultados: el 60% pertenece a Pisa, 30% a Lyon, el 10% de Arezzo; haciendo el cómputo de toda la sigillata de Haltern, no sólo las que llevan sello Ateivs, la mayoría proceden de Lyon (Wells 1977, p. 3, nota 19).

Los productos de la oficina ateiana ya habían sido atestiguados en el yacimiento de Mont Beuvray; son cuatro en concreto los sellos ateianos de las excavaciones antiguas, uno con palma, así como del esclavo Xanthvs (Excavaciones de Bulliot. Oxé-Comfort 1968, 144.288 a-d, y 176.32).

El sello n° 9 de P. Atteivs corresponde a una oficina nord itálica según el Corpus, ya constatada en Mont Beuvray (Oxé-Comfort, 1968, 209.56 y 57; Album Pl. LIX; Déchelette 1904, Pl. XXII, 17). En Haltern, esta oficina tiene varios ejemplares, cuyo análisis los adjudica a Pisa concretamente (von Schnurbein 1982, Tafel 77, n° 452-457, p. 142), una de las marcas se sitúa sobre Haltern 1 y el resto en el Haltern 8. Marca de esta oficina hay en Narbona (Peyron-Annick 1979, fig. VII n1 4), estos autores fijan el comienzo de producción de la oficina alrededor del 10 a. C. En Novaesium son numerosas las marcas de la oficina (Ettlinger 1983, Tafel 66, n° 351-361), algunas de las cuales en disposición radial sobre forma Haltern 1. En Amiens hay sellos de la oficina sobre piezas Goudineau 1 y 15 (Massy-Molière 1979, n° 1, 38, 71 sin forma). La oficina no tiene sellos "in planta pedis" y la mayoría de sus marcas se sitúan sobre formas Haltern 7 y 8. Para Ettlinger (1987, fig. 9, p. 12), la oficina comienza su producción en 20 a. C. y no rebasa el final del siglo.

La marca n° 10, de Felix, corresponde a un nombre en el que habrá que diferenciar aquellos sellos del esclavo de N. Naevivs de Pozzuoli, de los de Felix provincial. Idéntica inscripción aparece, sobre la misma forma que la nuestra, en Tarragona (Oxé-Comfort 1968, 686 f). La segunda línea con la expresión Fecit anuncia ya las fórmulas de los talleres galos, fórmula que, si bien no muy frecuente, aparece en los sellos de varios alfareros de la Muerte en Lyon (Lasfargues-Vertet

1976, p. 43). En Haltern sellos con la segunda línea en retro y adjudicados por el Corpus a oficina provincial, después de su análisis químico, dan todos de Lyon (Oxé-Comfort 1968, 682; von Schnurbein 1982, Tafel 78, 522, 523, 526, p. 98). Algunos otros, aunque sólo con la inscripción Felix, se localizan en yacimientos del Languedoc Mediterráneo como Narbonne, Ceilhes, Villevieille (Fiches 1972, Fig. 3 p. 267), y en la cercana Augustodonum (Fontenay 1874, Pl. V, nº 168 y 169). Otro alfarero gálico que envía sus productos con indicación, en este caso, de oficina es Acvtvs: OFFICI/ACVTVS, fabricante de productos de imitación de la sigillata itálica en territorio sudgálico (Oxé-Comfort 1968, 21, 12; Bulliot 1899 II, 164).

De la oficina C. Memmius de Arezzo, marca nº 11, ya había constancia del abastecimiento a Mont Beuvray, según las excavaciones de Bulliot (Album, pl. LIX). La oficina pertenece al período clásico de Arezzo dentro del último cuarto del siglo I a. C. La oficina está presente en Haltern con dos sellos, analizado uno de los cuales prueba su origen aretino (von Schnurbein 1982, Tafel 79, nº 613 y 614). Sellos semejantes aparecen sobre forma Haltern 8, que es la Goudineau 27, en Chiusi y Roma, sobre Haltern 7, en Fiesole, Fourvière, Xanten y Oberaden. Como se ve por otros yacimientos, este tipo de marca se sitúa sobre copas y vasos del período clásico, Goudineau 24 y 27, con unas cronologías de aparición del 12-10 a. C. la primera y 10-8 a. C. la segunda. Ettlinger (1987, fig. 9, p. 12) sitúa la aparición de la oficina en un momento ligeramente anterior al 10 a. C.

La zona alrededor del "Estanque Monumental" ya contaba, en las excavaciones antiguas, con la aparición de sellos sobre Terra Sigillata. En concreto, en las excavaciones de 1894, aunque la etiqueta de estas piezas indica el año 1895, aparecen tres sellos sobre Terra Sigillata en el acueducto de la Come-Chaudron: una base con marca CRIS/PINI (Bulliot 1899; Album Pl. LIX); otro sello con marca CN sobre Forma 22, actualmente esta marca se encuentra en el Museo Rolin de Autun llevando una etiqueta que indica su procedencia; por último, del mismo año de excavación y zona, una base con dos estampillas en posición radial con marca P. AMPHII/L. TETI (Oxé-Comfort 1968, 1982.d).

## TERRA SIGILLATA EN BIBRACTE

El estudio de conjunto de la Terra Sigillata de Bibracte, que actualmente tenemos avanzado, reúne aquellos hallazgos de las excavaciones antiguas y modernas, lo cual nos permitirá acercarnos a las corrientes de abastecimiento y a la cronología final del yacimiento.

Las excavaciones de Bulliot y Déchelette aportaron fragmentos de Terra Sigillata: piezas lisas, decoradas y marcas de alfarero. Algunas de las piezas decoradas son reproducidas en los trabajos de estos dos investigadores (Album Pl. XXX; Déchelette 1904, Pl. XXII; Déchelette 1904a, p. 22).

Los sellos de alfarero fueron incorporados al Corpus (Oxé-Comfort 1968). A continuación damos un esquema general de los materiales sellados aparecidos en las excavaciones de Bulliot y Déchelette. Incluimos en ello la denominada producción en técnica de Aco,

por corresponder a un esquema cronológico contemporáneo y una técnica con sellado semejante. En primer lugar, indicamos la oficina y el origen de la misma, seguido de la transcripción de la inscripción, su posición en el vaso o plato, la campaña de excavación, y sus referencias bibliográficas. El inventario de sellos sobre sigillata de las excavaciones antiguas de Mt. Beuvray es:

*Aco*

ACO (Déchelette 1904a, p. 32 Fig. 13)

*Acvtus*, del sur de las Galias

OFFICI/ACVTI. Excavaciones de 1877 (Oxé-Comfort 21.12; Bulliot II, 164)

*Sex Annivs Afer*, de Arezzo

ANNI/SEX. Sellos radiales en el mismo vaso. Excavaciones 1883. (Oxé-Comfort 88-61.; Bulliot I, p. 391)

*Ateivs*

ATEI con palma (Déchelette 1904, Pl. XXII, 14; Oxé-Comfort 144.288 d)

ATEI Tres sellos más (Oxé-Comfort 144.288 a-c; Album Pl. LIX9)

*Cn. Ateivs Xanthivs*

ATEI/XANTHI. Excavaciones 1877. (Oxé-Comfort 176.32; Bulliot II, p. 164)

*P. Attivs* del norte de Italia

PATTI Dos piezas, un sello con hoja de palma (Oxé-Comfort 209.56.57; Déchelette 1904, 17)

*P.A* Excavaciones antiguas

*Protvs (Calidi)*, alfarero de *Calidivs Strigo*, de Arezzo

PROTVS (Oxé-Comfort 383.q.)

*C. Cispivs*, de Arezzo

C. CISP Excavaciones 1873 (Oxé-Comfort 436. w; Bulliot 1899, p. 219; Album Pl. LIX).

*C. Crispinivs*, probablemente de Arezzo o Pisa  
CRIS/PINI Excavaciones 1895, en el acueducto (Oxé-Comfort 561.52; Bulliot Pl. LIX)

*Eros* sin origen

ERO (Déchelette 1904, 15; O-C 638.e)

*L. Gellivs (et) L. Sempronivs*, de galia o Germania

L. GELLI/L.SEMPR (Oxé-Comfort 746.b)

*C. Memmivs*, de Arezzo

AEMM (Oxé-Comfort- 984.53; Album Pl. LIX)

*Pantagathvs Rasini (et) Memmi*, de Arezzo

—SINI MEMMI Intradecorativa (Déchelette 1904, p. 55, Pl. XXII nº 8; Déchelette 1904a p. 22, Fig. 1; Oxé-Comfort 1008e; Albrech 1938, Tafel 51, nº8)

*C.N.(¿oni?)*, sin origen

CN Excavaciones 1895, en el acueducto

*Hilarivs M. Peren(ni)*, de Arezzo

HILA/MPER Excavaciones Bulliot 1883. Dos sellos radiales (Oxé-Comfort 1268.13; Bulliot 1899, p. 442; Album Pl. LIX)

*L. y C. Petronius Coria()*, de Arezzo

CO(.)EI/CORIA (Oxé-Comfort 1298. n; Album Pl. LIX)

*S. Pe()*, de Arezzo

S. PE (Oxé-Comfort- 1301.34; Album Pl. LIX)

*T. Rvfrenvs Rvfio*, de Arezzo  
RVFIO/(T).RVFRE Excavaciones Bulliot 1893 (Oxé-Comfort 1601.e; Album Pl. LIX)  
*C.S()*, constatada en Arezzo  
CS (Oxé-Comfort 1623.d)  
*L. Savfeivs Gavs*  
SVFI (Oxé-Comfort 1676.33; Bulliot 1899, p. 170).  
L.S.G. (Oxé-Comfort 1681.35; Bulliot 1899, p. 171)  
*C. Sentivs*, de Arezzo  
SE NT Excavaciones 1870 (Album Pl. LIX)  
SENT Radial (Oxé-Comfort 1729.n)  
C.SENT (Oxé-Comfort 1732.78; Album Pl. LIX)  
C.SN Pieza con dos sellos radiales. Excavaciones 1873.  
*A. Sestivs Dama*, de Arezzo  
SENTI/IOMA (Oxé-Comfort 1799.i.)  
*Sex(¿tvs?)* o *Sex(¿tilivs?)*  
SEX Excavaciones 1872 (Oxé-Comfort 1824.h; Album Pl. LIX)  
*L. Tarqv(itivs)*, de Arezzo  
L. TA(R). Excavaciones 1870-72 (Oxé-Comfort 1902. p.; Album Pl. LIX).  
*L. Tettivs*, de Arezzo  
LETI. Excavaciones 1873, Cartela radial. (Oxé-Comfort 1965.w; Album Pl. LIX).  
*L. Tettivs Samia*, de Arezzo  
L. TETTI/SAMIA Tres sellos de la oficina en Mt. Beuvray (Oxé-Comfort 1968. 121-123; Bulliot 1899, p. 171; Album Pl. LIX; Déchelette 1904 p. 22 Pl. XXII nº 12).  
SAMI(./)L.TETI (Oxé-Comfort 1969.c)  
TETTI/SAM (Oxé-Comfort 1972.h; Déchelette 1904 Pl. XXII, 12)  
*Pamphilvs L. Teti*, trabajador del anterior  
(P)AMPHII/L. TETI Excavaciones 1895. Acueducto de la Come-Chaudron. Dos sellos radiales. (Oxé-Comfort 1982.d)  
*L. Titivs Ivsevlvs*, sin origen  
L. TITI palma/IVCV Excavaciones 1869 (Oxé-Comfort 2050 d.; Bulliot 1899, p. 123)  
L. Titi F(), alfarero legionario, Galia o Germania-TITI(.) Excavaciones 1873. (Album Pl. LIX).  
L. TIII F (Oxé-Comfort 2053.d; Album Pl. LIX).  
*L. Titivs Caypo* (Copo), de Arezzo  
L.T.C Excavaciones 1870. Dos carteles radiales (Oxé-Comfort 2055. 63. a. b; Album Pl. LIX).  
*L. Titivs Thyrsvs*, de Arezzo  
L. THYR Excavaciones 1871. (Oxé-Comfort 2061. 57. a).  
L.T.THY/palma RSIX (Oxé-Comfort 2061. 57.b).  
*Eros Titi*  
EROS/TITI Excavaciones 1877. (Oxé-Comfort 2096.c; Bulliot 1899 p. 163).  
*M. Tvllivs Fecit*  
M. TVLLIV/FECIT (Oxé-Comfort. 2157. f; Album Pl. LIX).  
*A. Vibivs Figvl(vs)*, de Arezzo  
AVIRI/FIVI Inexacto (Oxé-Comfort 2324.v)

A. VI(B)I/-- Dudosa la adscripción (Oxé-Comfort 2324.w; Album Pl.LIX).

*A. Vibius Srcoof(vla)*, de Arezzo

A.VIBI/SCROF (Oxé-Comfort 2327.65; Bulliot 1899, p. 448)

*Icarvs L. Vmbrici*, de Arezzo

ICARI/VM (Oxé-Comfort 2441. D; Album Pl. LIX).

*Rvfio L. Vmbrici*, de Arezzo

RVFIO/VMBR (Oxé-Comfort 2450. f; Déchelette 1904 Pl. XXII, 13).

La identificación de oficinas de Arezzo es mayoritaria, según el esquema del Corpus, pero la realidad es otra distinta a la vista de los análisis de materiales de otros yacimientos de Galia y Germania, como hemos indicado en otro momento. Sólo el estudio químico de los materiales del Beuvray nos aportará información fidedigna de sus corrientes comerciales. El análisis del material de Haltern ha deparado sorpresas en cuanto a la adscripción de sellos a centros de producción, la importancia de Lyon para la zona ha quedado demostrada; es por ello que la adscripción de los materiales de Beuvray, tanto de los antiguos como de los modernos, no deja de ser una suposición con necesidad de revisión. Entre los vasos de Haltern pertenecientes al Servicio I hay 30 itálicos por 13 de Lyon; del Servicio II son 111 itálicos por 35 lyoneses; los platos del Servicio I son 14 de origen itálico por 5 de Lyon y los del Servicio II, 14 son itálicos por 3 de Lyon (von Schnurbein 1982, p. 132); entre los itálicos se incluyen Pisa y Arezzo. La presencia, pues, de Lyon en Haltern a nivel global se acerca a la mitad de la importación (Desbat-Picon 1989, p. 50).

Además de la cerámica sigillata de pastas rosáceas y barnices marrones llegan a Bibracte los vasos del denominado tipo Aco, que si bien no responden al esquema de pasta y barniz como los anteriores, realmente, al ir con marca de alfarero, con una tecnología semejante y con una cronología paralela a las cerámicas que aquí tratamos, responden a planteamientos culturales y comerciales semejantes. Estas piezas aparecen desde las excavaciones antiguas (Album Pl. X, 1, 3, Pl. XI,2, Pl. XXIII, 4, 18, Pl. XXXV, 1-21; Déchelette 1904a, p. 31-33), son también productos contemporáneos al momento final del yacimiento. Estos vasos a los que en un primer momento se les adjudicó un origen exclusivo de fabricación en el valle del Po e Italia Central, ha quedado demostrada su producción, también, en Vienne hacia el 20 a. C. y en Lyon un poco más tarde.

Como hemos indicado, el estudio global que incluye materiales antiguos publicados más aquellos que no lo fueron en su día, junto a los hallazgos de las excavaciones modernas nos permitirá contrastar lo ya expuesto, llenar lagunas en otras ocasiones y, en suma, nos dará la visión global de la comercialización de estos productos en el momento final de la vida de la ciudad de Bibracte.

## MARCO CRONOLÓGICO DE LA TERRA SIGILLATA DEL "ESTANQUE MONUMENTAL"

Los vasos y platos presentes en el relleno del estanque nos informan sobre la presencia de productos de cerámica

sigillata de diversos centros, en concreto de Arezzo con la oficina de C. Memmivs, así como la producción pisana representada por P. Attivs; la copa ateiana podría ser asimismo pisana, aunque más probablemente su origen se sitúe en la concentración industrial de Lyon, al igual que la oficina de Felix; todo lo anterior lo planteamos como hipótesis de trabajo, ya que sólo un análisis químico de los materiales podrá discernir procedencias.

Como visión global identificamos, en este pequeño conjunto, formas del Servicio I y II, este último en mayor número; la aparición de estos materiales, siguiendo la cronología de Goudineau, la situaríamos entre el 12-10 a. C., no obstante, como en algún momento se ha hecho ver, si la aparición de la vajilla del Servicio II tiene una datación ligeramente anterior, se situaría entre el 15-12 a.C. (Goudineau 1989, p. 105), la sucesión cronológica de los cuatro Servicios no deja de ser, pues, una hipótesis a matizar (Wells 1977, p. 2). Apoyando la posibilidad de adelantar la cronología del Servicio II, se ha identificado la convivencia de ambos en los niveles más antiguos de la estratigrafía dada a la excavación de 1975 en La Muette (Lasfargues-Vertet 1976, p. 44 nota 2).

Hemos realizado la agrupación de las piezas en un Gráfico de Distribución Regular, dándoles a las mismas una pervivencia de 15 años, es decir situando en el gráfico el momento del inicio de la producción del tipo más quince años, en los que está incluido el período de comercialización y uso. Para la construcción cronológica del gráfico hemos utilizado básicamente las fechas dadas por Goudineau. Para el fragmento de fondo con marca Memmi, al situarse generalmente este tipo de sellos sobre formas Goudineau 24 y 27, le damos una cronología de aparición sobre el 10 a. de C. La marca de P. Attivs la hemos adjudicado, según comentamos más arriba, a un principio de producción sobre el 10 a. C. El punto medio de cada pieza, dentro de ese período de 15 años, nos sugiere el momento medio de vida del vaso o plato; uniendo los diversos puntos medios nos da una franja cronológica en la que teóricamente se sitúa el conjunto. Es evidente que cuanto más parejas fueran las piezas, cronológicamente, esa franja se haría más estrecha al afinar mejor la cronología del hallazgo en su globalidad.

Todo ello nos permite observar que el material más moderno tiene un principio de fabricación a partir del 10 a. C., y el más antiguo se sitúa alrededor del 12 a. C. La homogeneidad del conjunto nos apunta la posibilidad de convivencia cronológica de los platos y vasos que tratamos. Con un mayor volumen de material y más disparidad cronológica, la Gráfica de Distribución Regular nos serviría para fijar una curva cronológica/volumen en la importación de un determinado producto, lo que no es nuestro caso al tratarse de un hallazgo en una misma situación espacial y homogéneo en sus materiales. La Gráfica de Distribución Regular nos indica la mayor probabilidad de vida media del conjunto entre el 5 a. C. y el 1 a. C., que correspondería, cronológicamente, al momento terminal del yacimiento. Son estas fechas ligeramente más avanzadas respecto al planteamiento del final del sitio dado por Haverfield, quien lo sitúa en el 12 a. C., según nota de Oswald-Pryce (1920, p. 39). Por ello, la fecha de este conjunto cerámico confirma la apuntada por Déchelette (1904a), el cual lo sitúa hacia el 5 a. C.

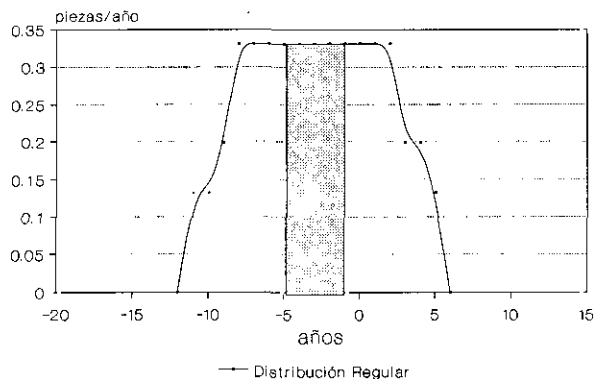

Fig. 8.3.—Cronología de la terra sigillata aparecida en el Estanque Monumental.

## BIBRACTE CENTRO EUROPEO DE INVESTIGACIÓN

Bibracte es una pieza clave en el estudio de la cultura gala y también en el proceso romanizador sobre la misma. Su vida refleja los acontecimientos finales de un mundo: la desaparición de la ciudad a favor de la vecina Augustodunum se conforma en este proceso de latinización. Bibracte ha sido un punto de obligada referencia en el período cronológico que estudiamos y hoy en día la política científica del estado francés lo ha puesto en un primer plano con el esperanzador proyecto de futuro actualmente en marcha.

El importante estudio globalizado e interdisciplinar que se está llevando a cabo en Mont Beuvray por todos los equipos internacionales, aportará una compleja e ilustrativa información sobre el mundo galo; la investigación de la cerámica Terra Sigillata contribuirá no sólo al análisis de los procesos de cambio cultural que supuso la irrupción del mundo romano, sino que, al mismo tiempo, nos permitirá fijar con mayor precisión la cronología de abandono del lugar.

## BIBLIOGRAFIA

- ALBRECHT, Chr.: Das Römerlager in Oberaden und das Uferkastell in Beckinghausen. Veröfftl. a. d. Städt. Museum für Vör-und Frügesch. Dortmund 2, 1, 1938.
- ALMAGRO-GORBEA, M., GRAN-AYMERICH, J.: "Le Bassin Monumental de Beuvray". Monuments et Mémoires Fond. Piot 71, 1990, pp. 21-41.
- BULLIOT, J.G.: Fouilles du Mont Beuvray de 1867 à 1895. Dos vols. Autun 1899, El Album dir. Félix et Noel Thiollier. St. Etienne 1899.
- DECHELETTE, J.: Les fouilles du Mont Beuvray de 1897 à 1901. Paris-Autun 1904; Vases ornés de la Gaule romaine (Narbonnaise, Aquitaine et Lyonnaise). A. Picard & Fils. Ed. Paris 1904 (a).
- DESBAT, A.; PICON, M.: "Ateliers lyonnais. Succursales de potiers italiens et imitations d'amphores". Le courrier du CNRS n° 73, 1989, pp. 49-51.
- ETTLINGER, E.: Die italische Sigillata von Novaesium. Novaesium IX. Berlín 1983; "How was Aretine ware sold?". RCRF Acta XXV/XXVI 1987, pp. 5-19.
- ETTLINGER et alii: Conspectus Formarum Terrae Sigillatae

- Italiço Modo Confectae. Materialien zur Römisch-Germanischen Keramik, Heft 10, Bonn 1990.
- FICHES, J.L.: "La diffusion des sigillées italiques en Languedoc Méditerranéen à travers les timbres de potiers" *Revue Archéologique du Centre* 43-44, 1972, pp. 253-281.
- FONTENAY, H. de: "Inscriptions céramiques gallo-romaines découvertes à Autun, suivies des inscriptions sur verre, bronze, plomb et schiste de la même époque trouvées au même lieu". *Mémoires de la Société éduenne* 3-4, 1874 pp. 331-449 et 1875 pp. 137-141.
- GOUDINEAU, CH.: La céramique arétine lisse. Fouilles de Bolsena 4. *MEFR sup.* 6. Paris 1968; Aux origines de Lyon. *Documents d'Archéologie en Rhône-Alpes* n° 2, Lyon 1989.
- HAYES, J.W.: Roman Pottery from the south stoa at Corinth. *Hesperia* XLII n° 4, 1973
- LASFARGUES, A. et J.; VERTET, H.: "Les estampilles sur sigillée lisse de l'atelier augustéen de la Muette à Lyon". *Figlina* 1, 1976, pp. 39-87.
- MARTIN, Th.; GARNIER 1977. "Céramique arétine et Sigillée Sud-Gauloise précoce d'excisum a Villeneuve-sur-Lot (Lot et Garonne)". *Figlina* 2, 1977, pp. 145-188.
- MASSY, J.L.; MOLIERE: "Céramiques sigillées arétines précoces à Amiens". *Cahiers Archéologiques de Picardie* 6, 1979, pp. 109-129.
- OXE, A.; COMFORT, H.: *Corpus Vasorum Arretinorum. A Catalogue of Signaturas, Shapes and Chronology of Italian sigillata.* Bonn 1968.
- OSWALD, F.; PRYCE, D.: *An introduction to the study of Terra Sigillata.* Londres 1920, 1966.
- PASSELAC, M.: "Bram". En: *La terre sigillée gallo-romaine, de Bémont-Jacob* dir. *Documents d'Archéologie Française* 6, Ed. de la Maison des Sciences de l'Homme, Paris 1986.
- PEYRON, J.; ANNICK, R.: "Note sur les céramiques sigillées du boulevard de 1848 à Narbonne". *RCRF XIX/XX*, 1979, pp. 273-287.
- PICON, M.; GARNIER, M.: "Un atelier d'Ateius à Lyon". *Rev. d'Arch. de l'Est* XXV, 1974, pp. 71-76.
- VON SCHNURBEIN, S.: *Die unverzierte Terra Sigillata aus Haltern. Mit einem Beitrag von J. Lasfargues und M. Picon. Bodenaltertümer Westfalens* 19. Münster 1982.
- WELLS, C.M.: "L'implantation des ateliers de céramique sigillée en Gaule. Problématique de la recherche". *Figlina* 2, Lyon 1977, pp. 1-11.

